



**DENTRI**

**Hox Will**

## Конусно-лучевая компьютерная томография

> Отчетливая 3D реконструкция дает возможность для постановки точного диагноза пациенту и сделать правильный расчет для постановки имплантатов

## Цефалометрия

> Отличное качество снимка – точность диагноза  
Минимальная доза облучения

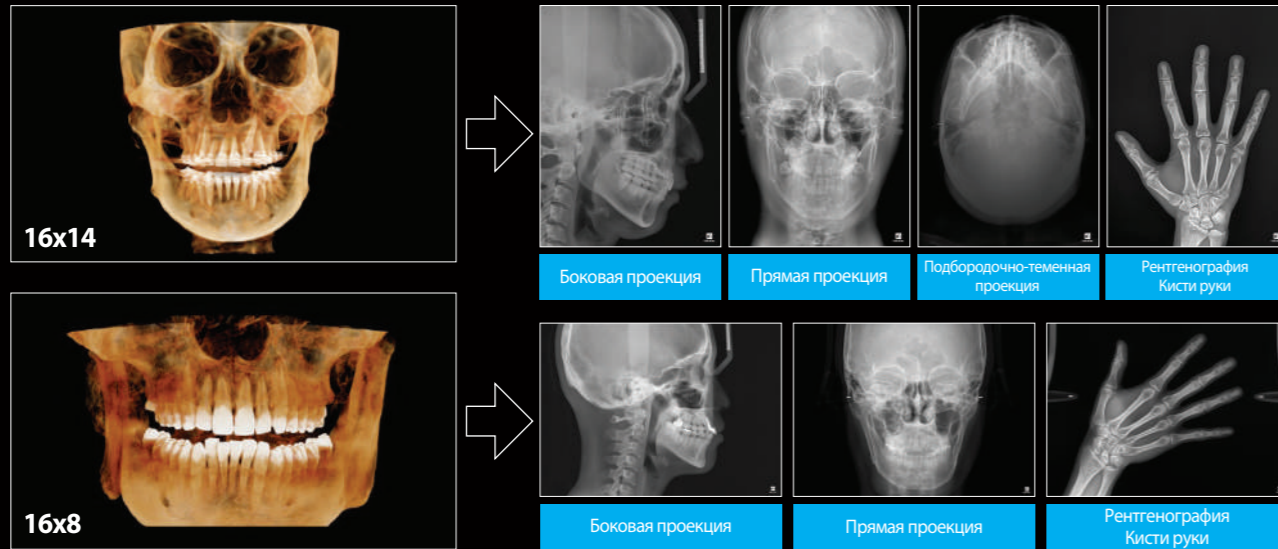

## Цифровая рентгенограмма

> Панорамный снимок

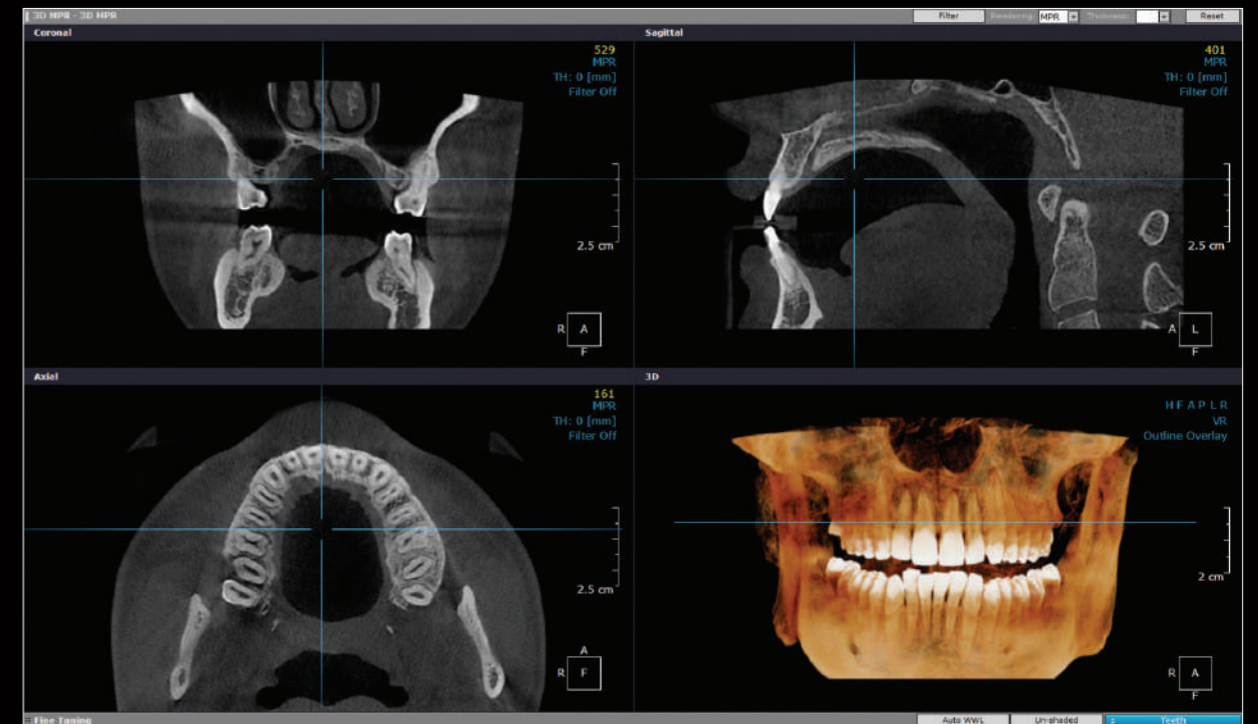
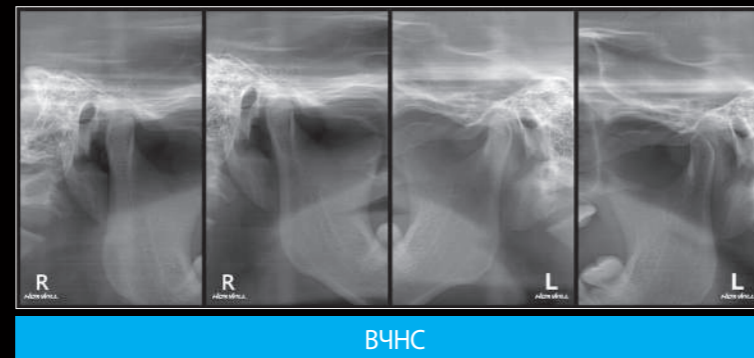

Срез 0,2 Volxel снимка 16\*8 см

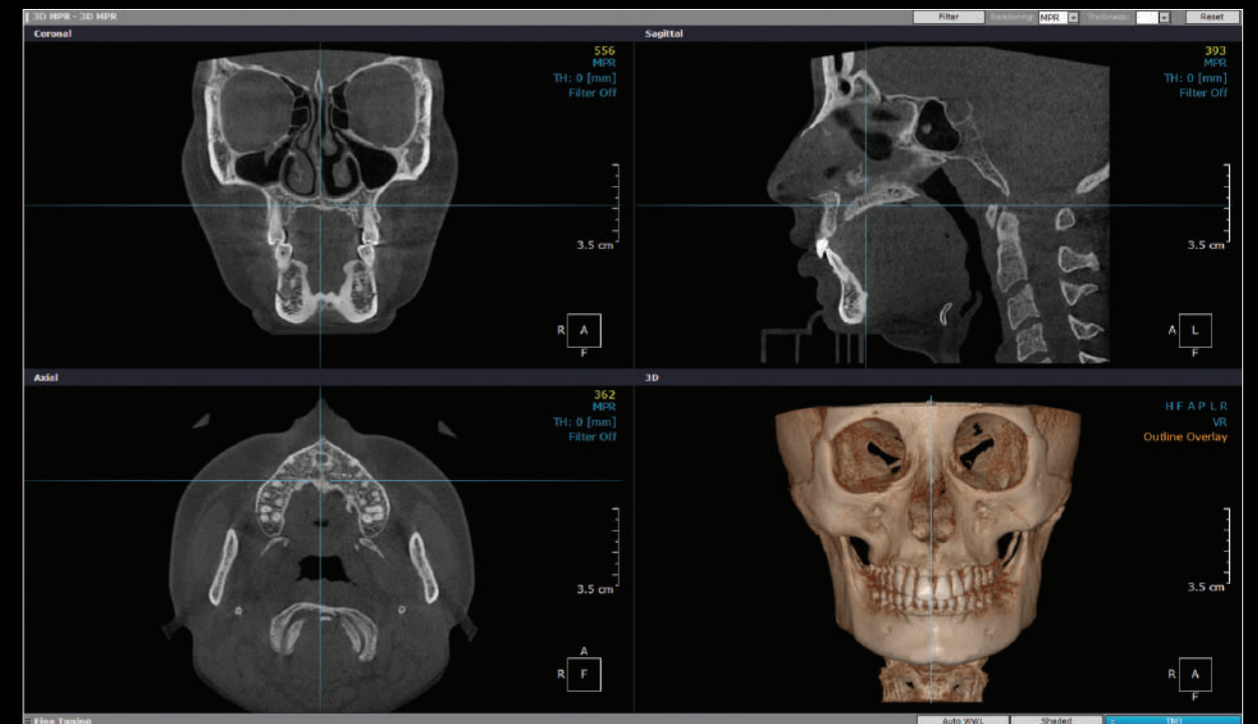

Срез 0,2 Volxel снимка 16\*14,5 см

## Автофокусировка

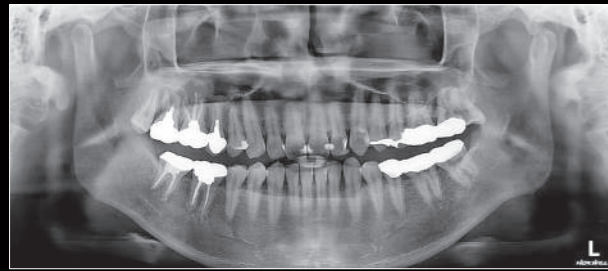

Без автофокусировки

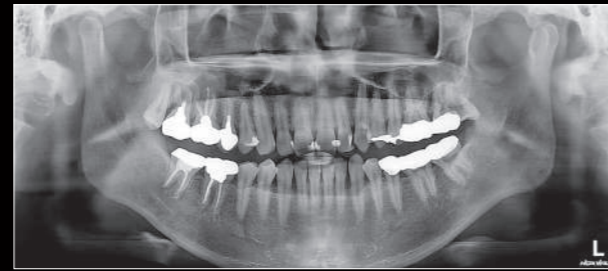

С автофокусировкой

## Технология быстрого сканирования

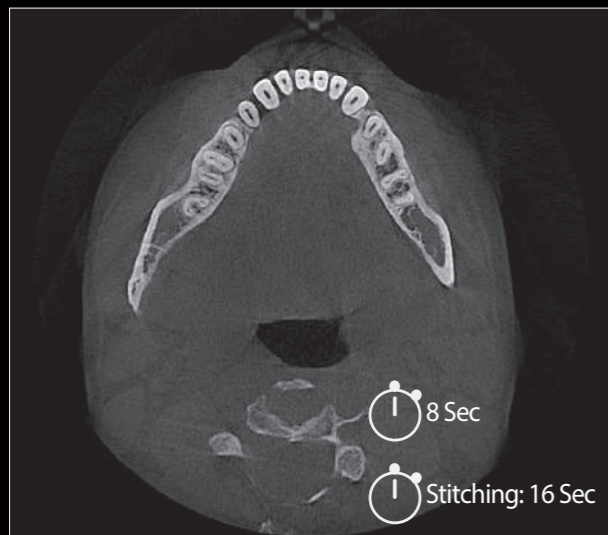

С функцией быстрого сканирования



Обычное сканирование

## Функция уменьшения артефакта по Ме

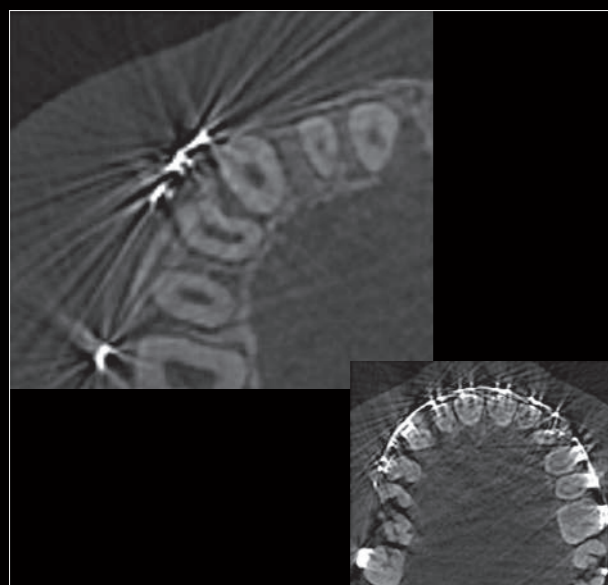

Без включения функции

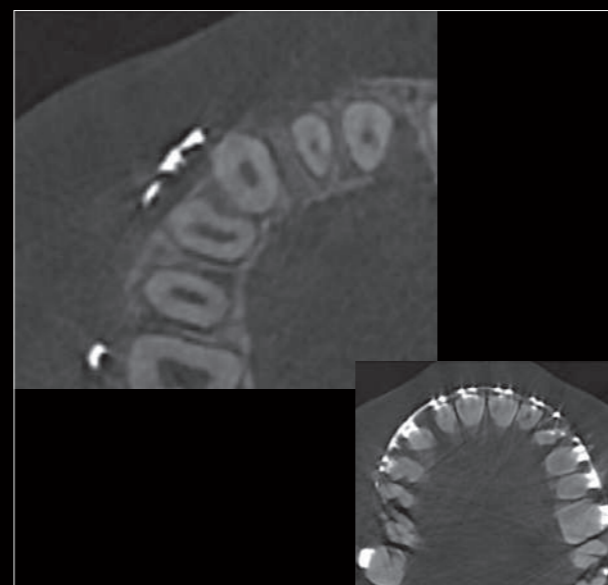

С включенной функцией

## Двухсторонний снимок ВЧНС при максимальном размере FOV

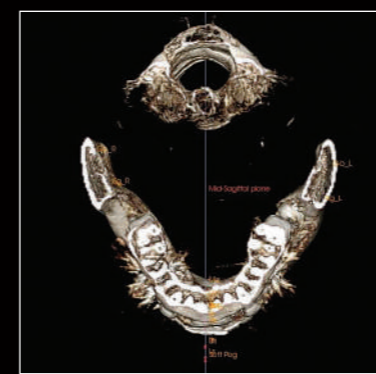
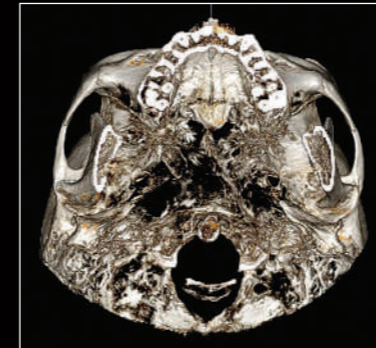

Dentri КТ 16X8 для одновременного просмотра 2-х снимков

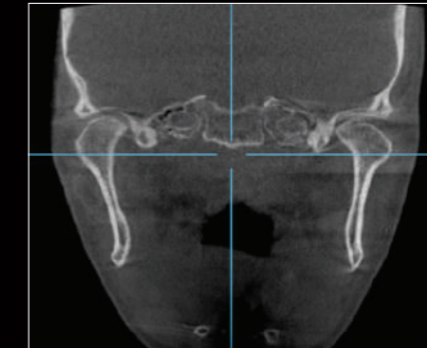

Снимок хорошего качества

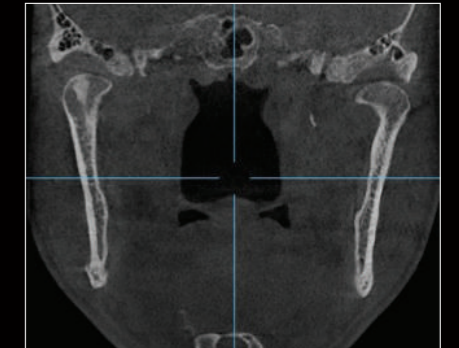

Некорректный снимок

## Диагностика патологии ВЧНС

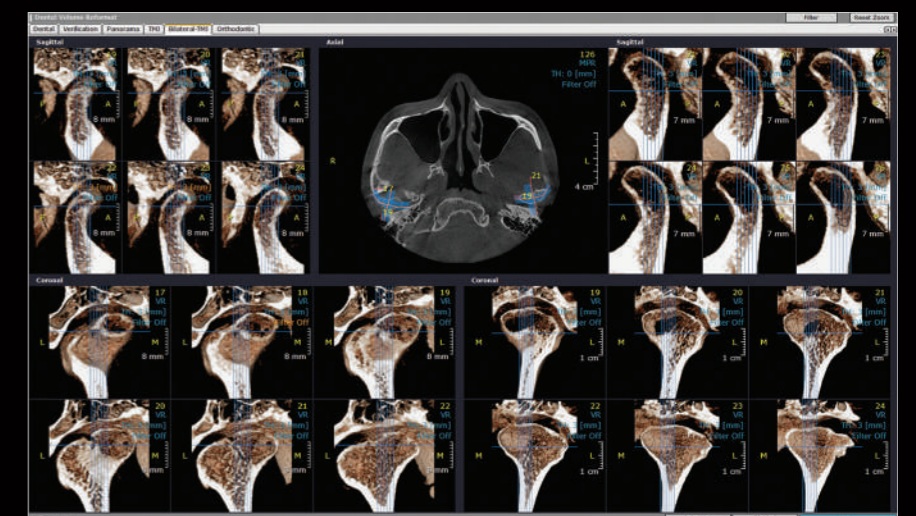

Диагностика ВЧНС эрозии мыщелка

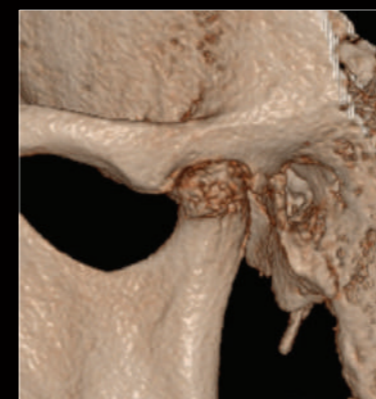

Изображение ВЧНС в режиме 3D

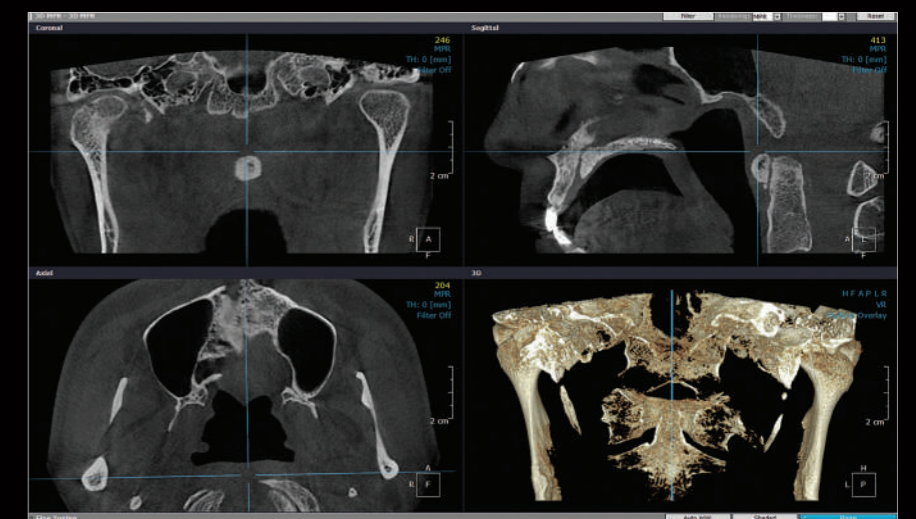

Диагностика анкилоза ВЧНС и нижнечелюстной ямки

# Визуализация костной ткани для подбора размера и типа имплантата.

Снимок КТ Dentri соответствует реальным размерам остаточной кости, что дает возможность правильно подобрать имплантат, учитывая особенности строения челюсти.

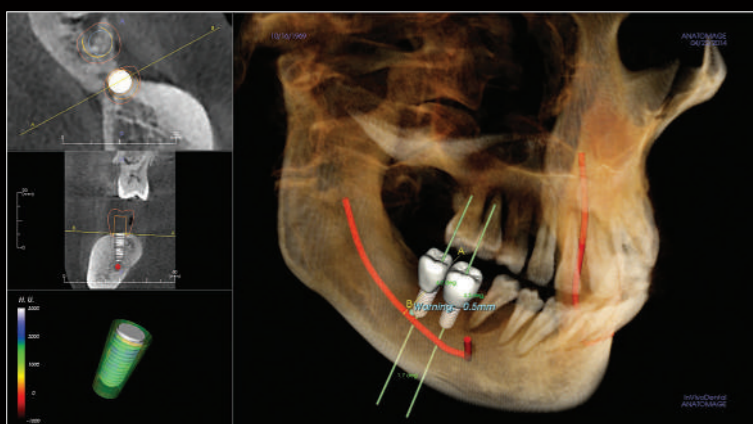
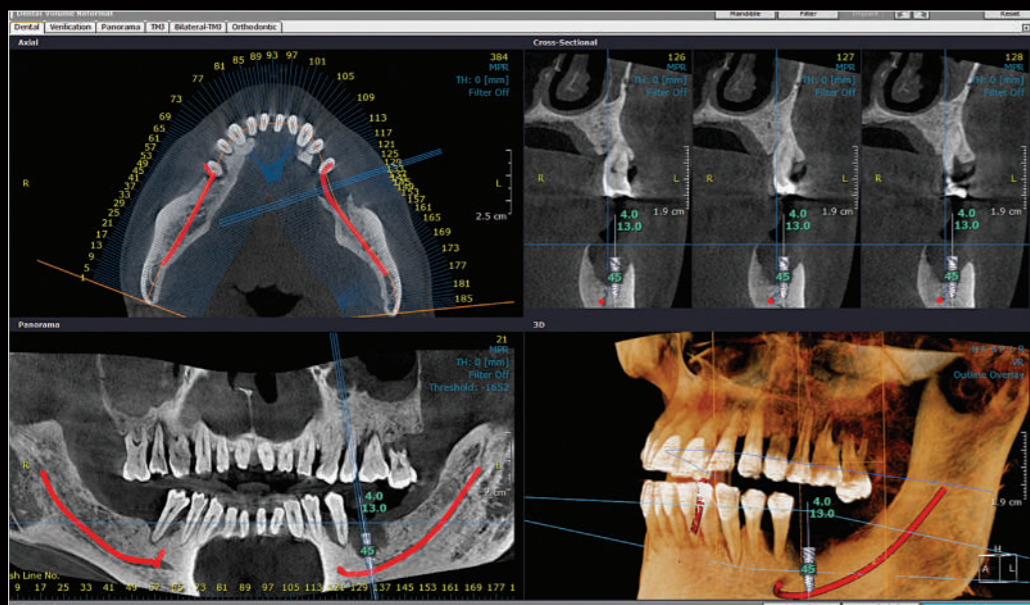
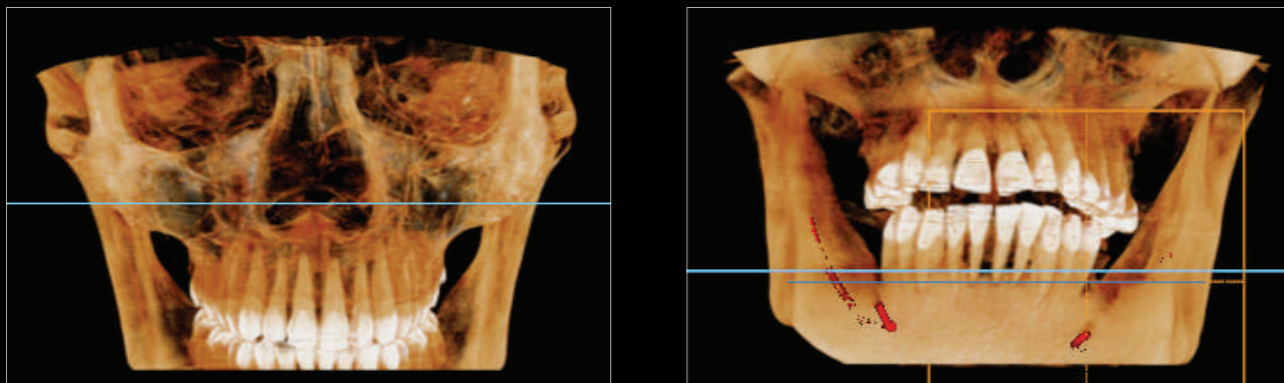

Расчет размера имплантата и его расположения

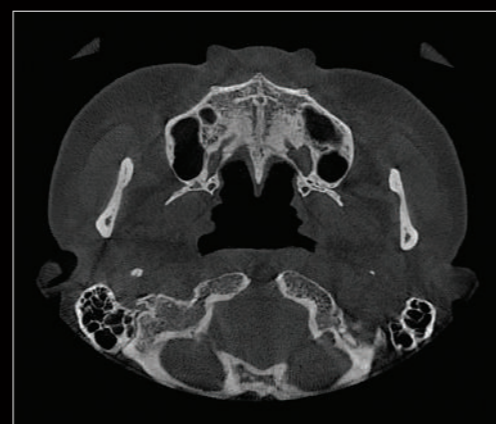

Гайморова пазуха

Одновременный просмотр расположения задней верхней альвеолярной артерии и нижнего альвеолярного нерва

Определение костной ткани верхней и нижней челюсти

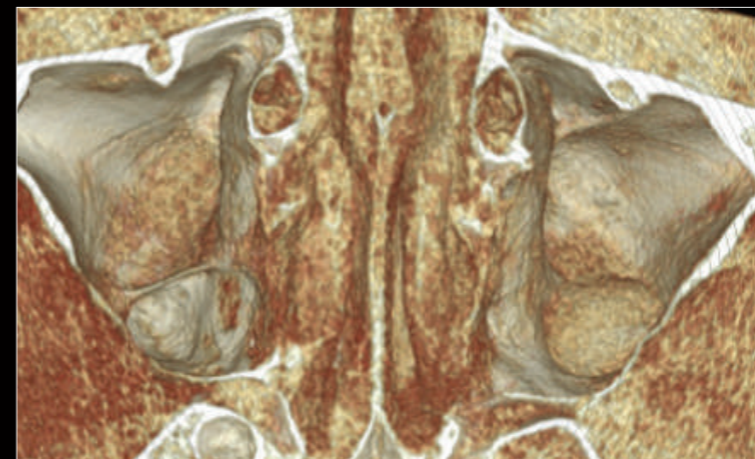

Гайморова пазуха

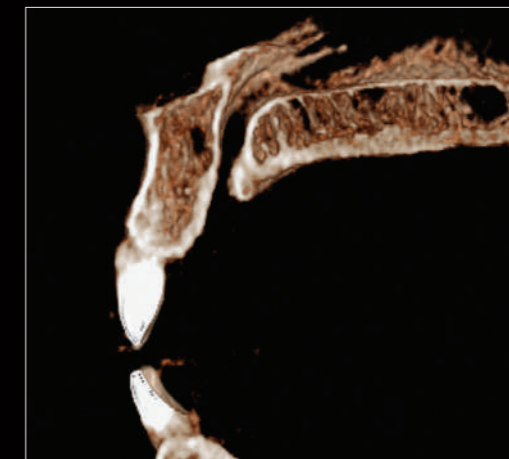

Резцовый нерв

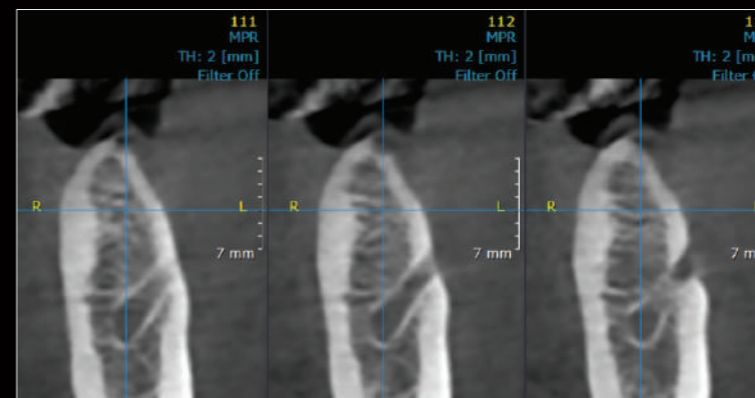

Ментальное отверстие

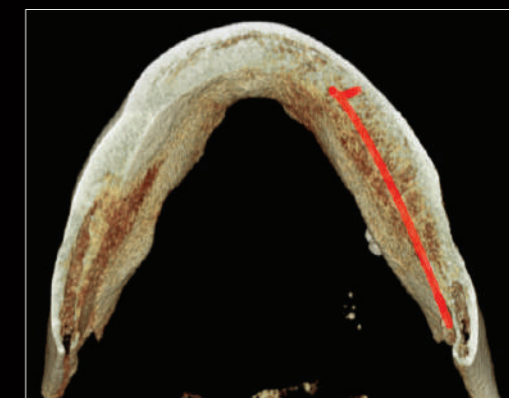

Выделение нижнего челюстного канала

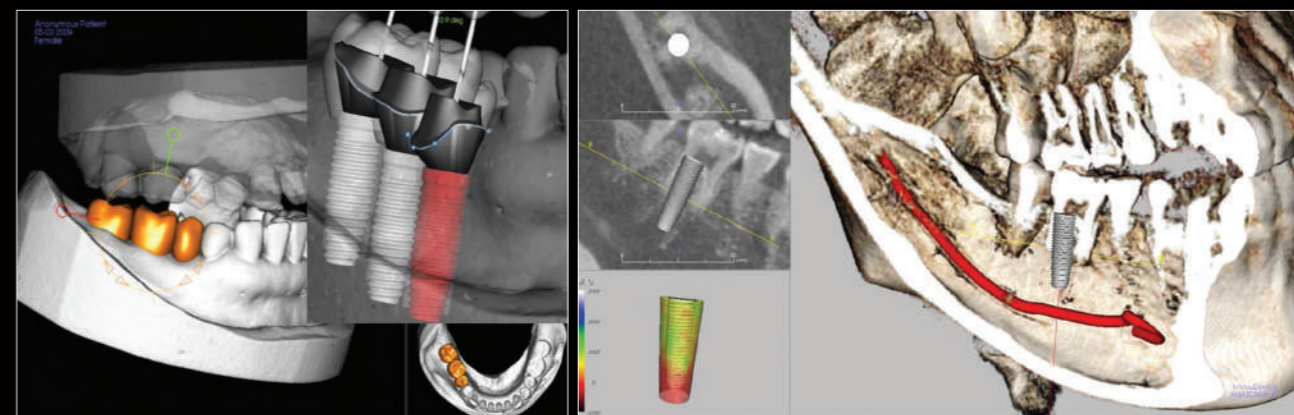

Комплексное планирование имплантации

# Диагностика пародонтального канала и пораженных зубов

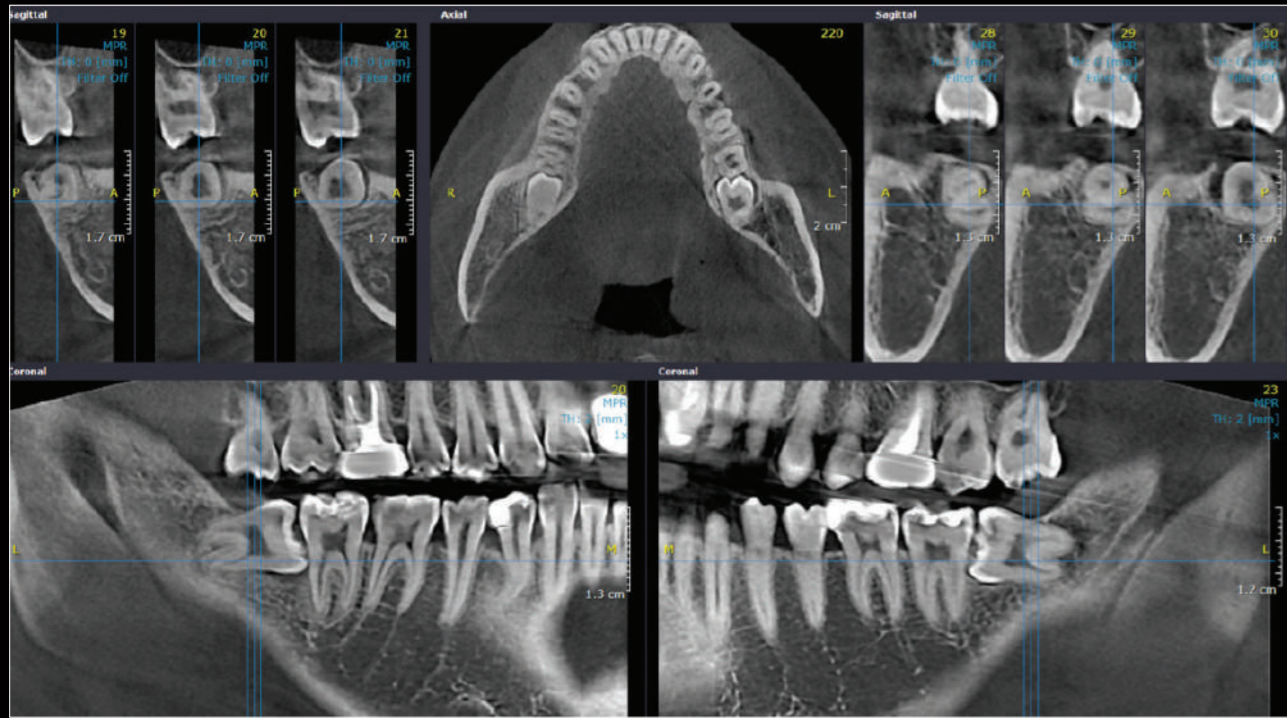

Горизонтальное положение зубов «мудрости»

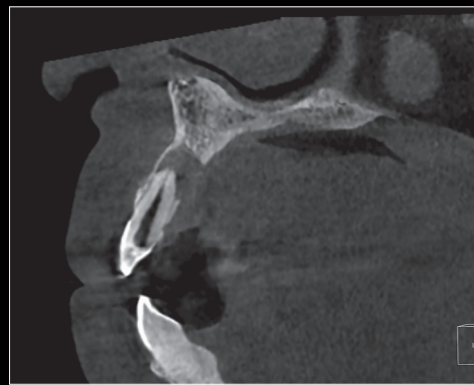

Периапикальные поражения

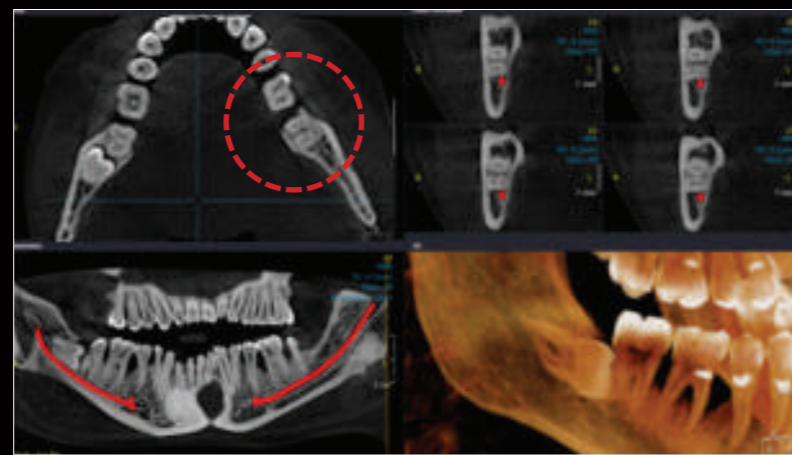

Горизонтальное положение зубов «мудрости», а также определение расположения корней и нижнечелюстного канала

# Диагностика заболевания синуса

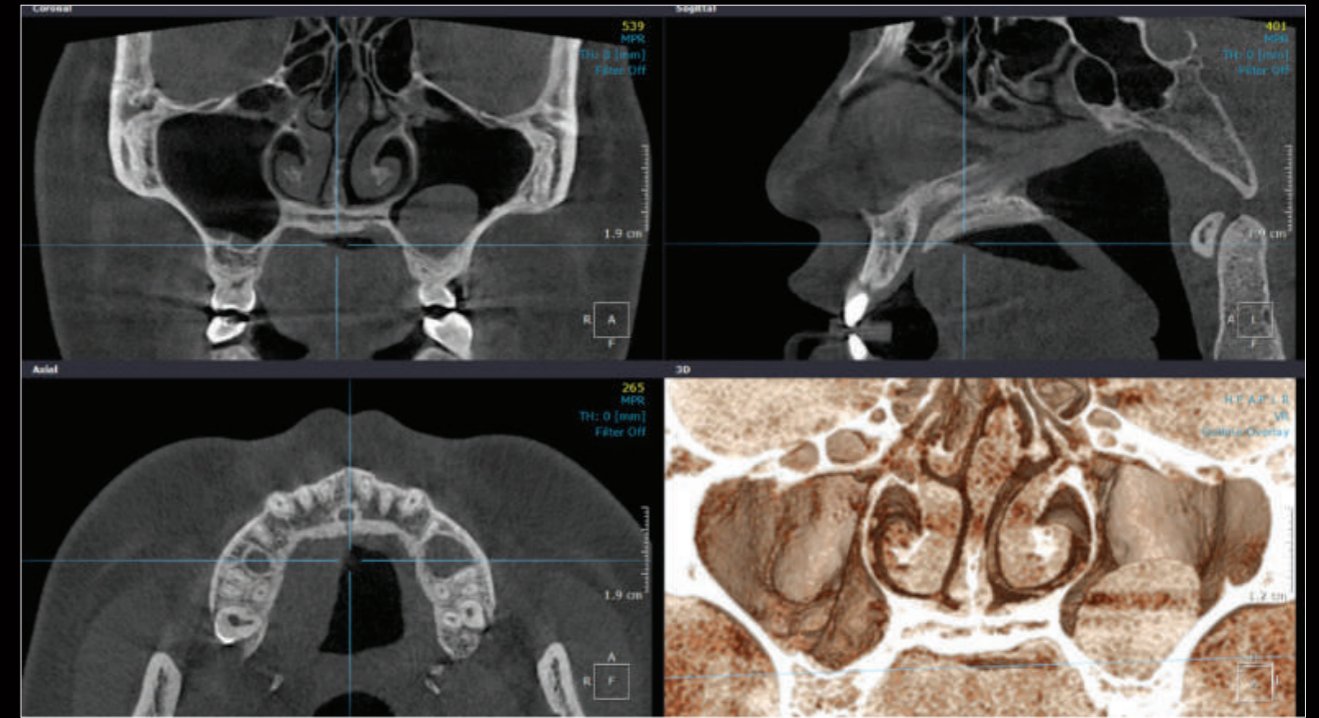

Эпителиальная киста

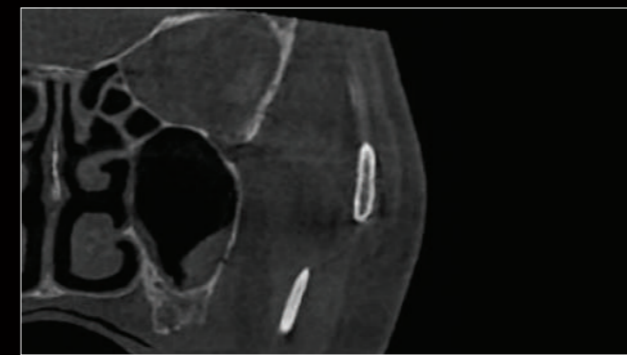

Просмотр синуса для проведения последующей операции

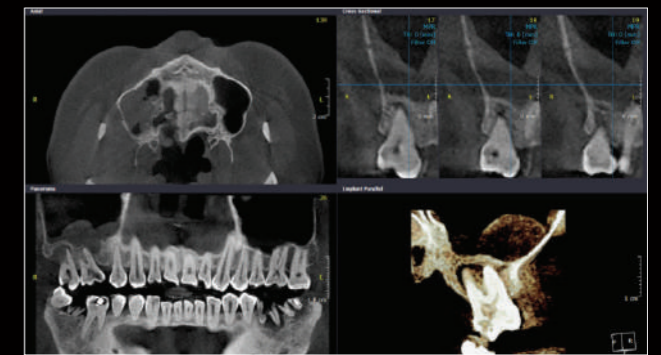

Синусит

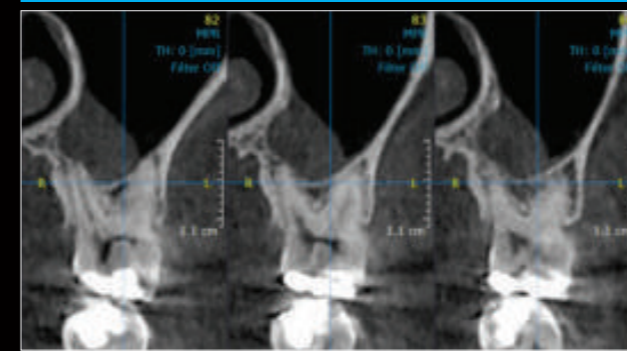

Верхнечелюстная киста

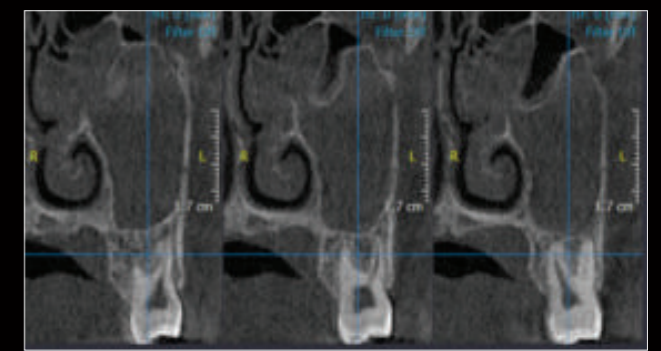

Хронический синусит распространяющийся в области глазниц

# Эндодонтия

## Просмотр канала корня размером 0,1 Voxel

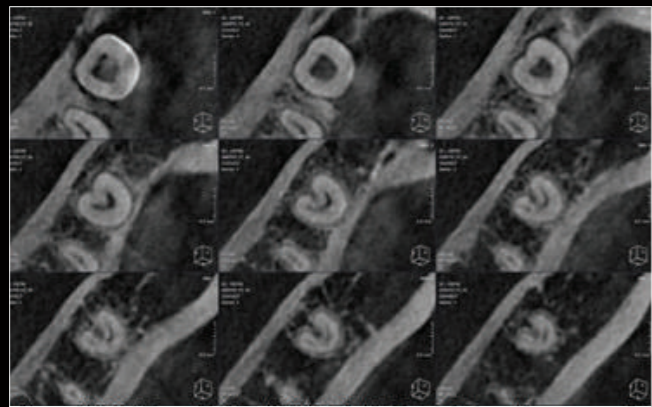

Канала корня C

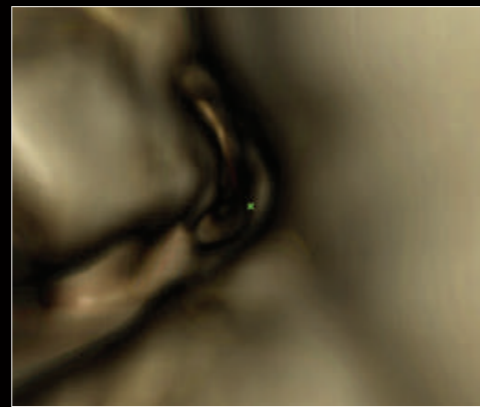

Виртуальная эндоскопия верхних каналов

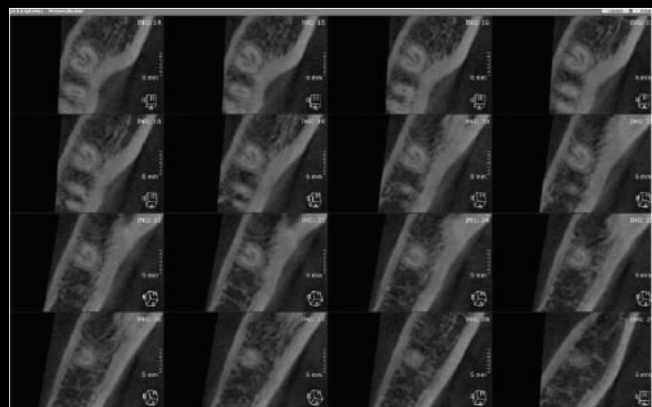

Срез 0,1 Voxel 0.5 мм



3D эндоскопия

# Измерение дыхательных путей

## Осмотр носовых дыхательных путей

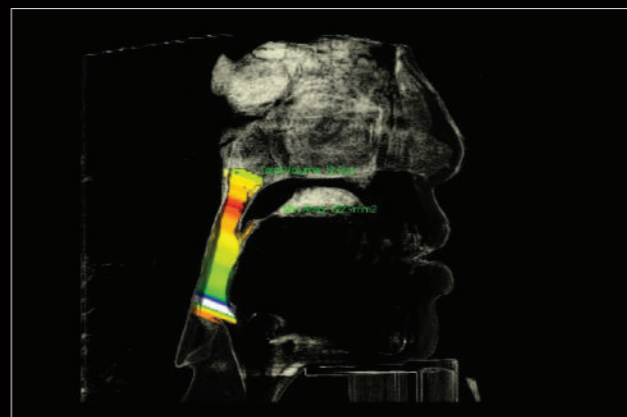
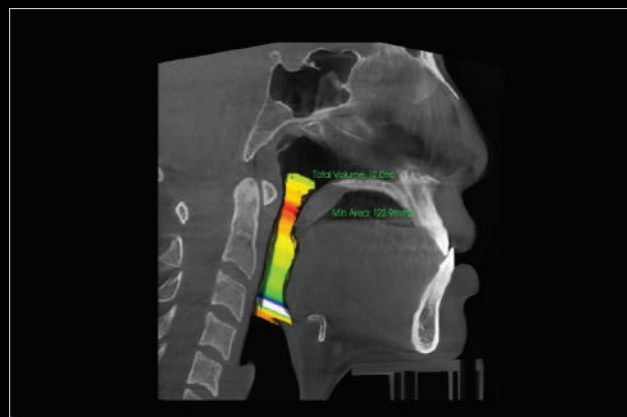

# Измерение лицевой асимметрии

## Измерение лицевой асимметрии с размером FOV 16\*14.5 см



Расположение ретенированных зубов

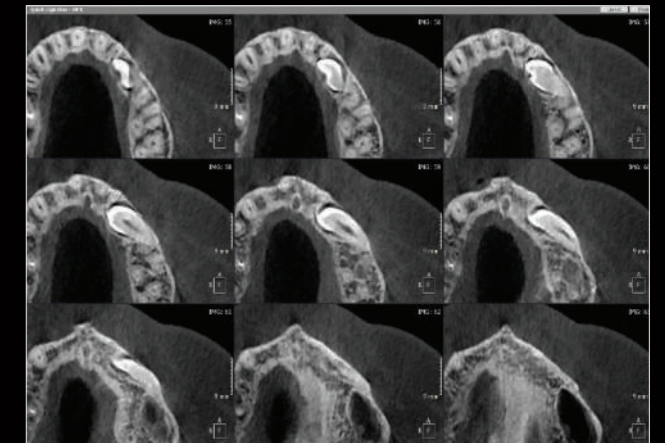

Измерение толщины кости

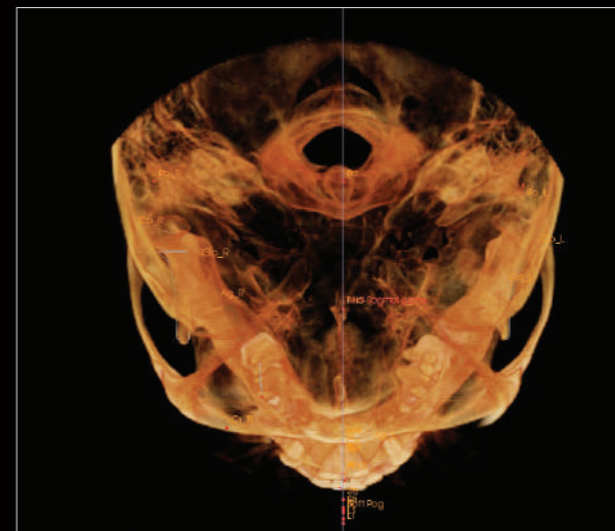

Верхнечелюстная асимметрия

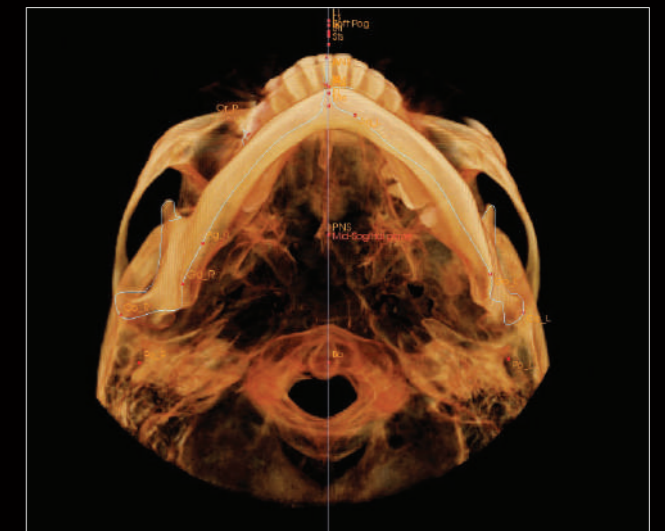

Асимметрия нижняя челюсть

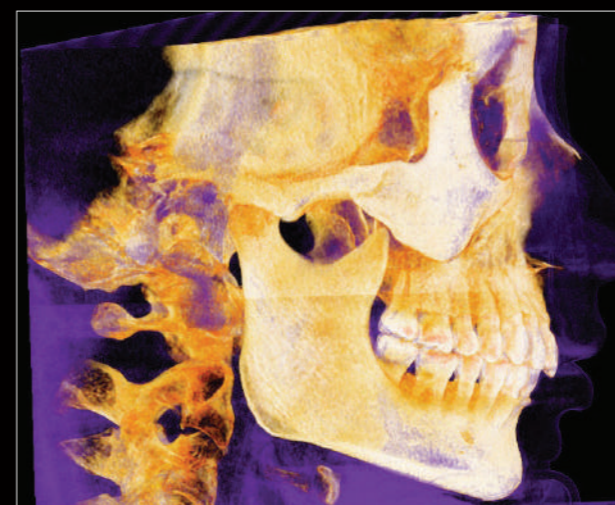

3D Цефалометрия без искажения

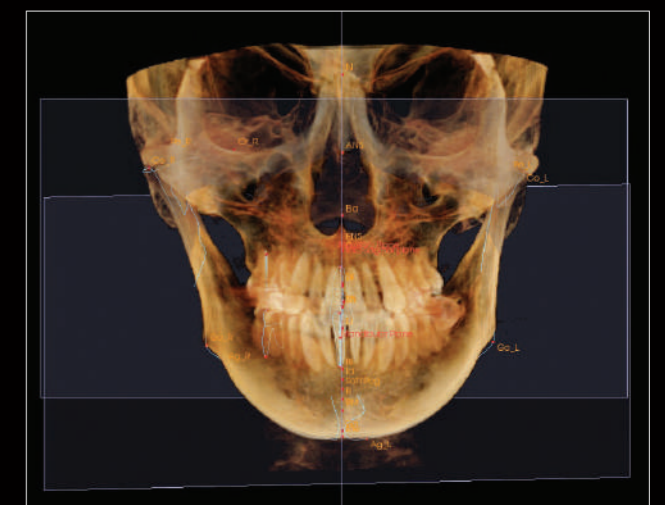

Ассиметричный анализ

# Габариты изделия

## DENTRI

> Pano/ CBCT

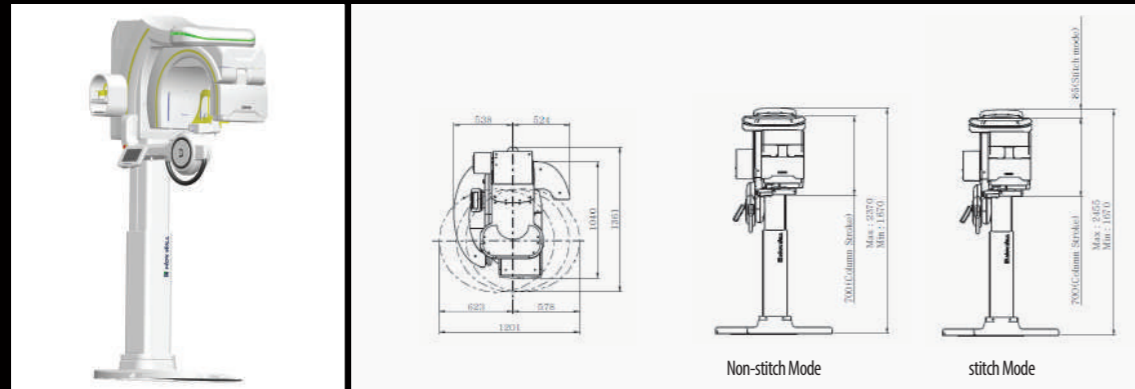

## DENTRI-C

> Pano/ CBCT/ One-shot Ceph

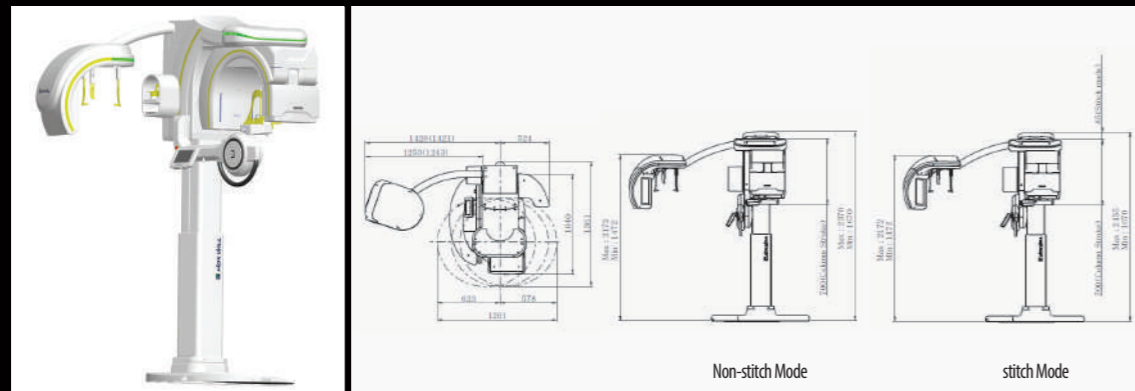

## DENTRI-S

> Pano/ CBCT/ Scan Ceph

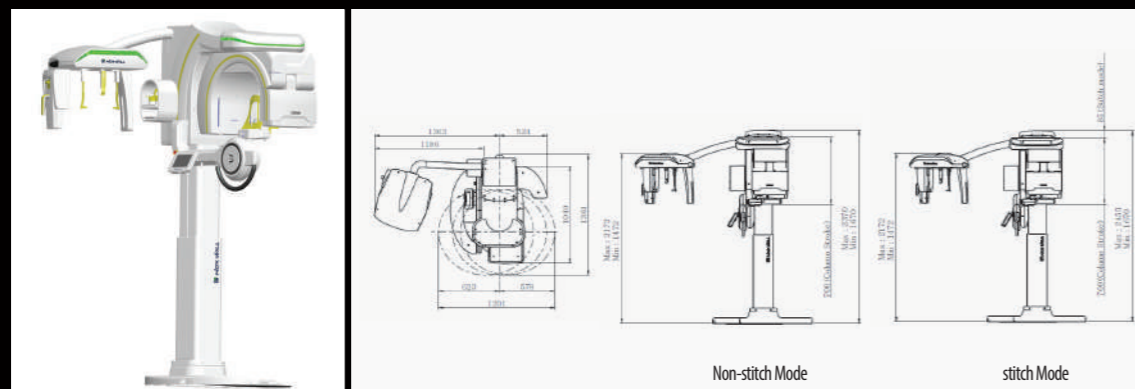

# Спецификация

MODEL	PANORAMA	CEPHALO		CT	FOV		
		ONE-SHOT	SCAN		16x14.5	FREE FOV	16x8
DENTRI	Stitch Mode	•		•	•	•	•
	Non-stitch Mode	•		•		•	•
DENTRI - C	Stitch Mode	•	•	•	•	•	•
	Non-stitch Mode	•	•	•		•	•
DENTRI - S	Stitch Mode	•		•	•	•	•
	Non-stitch Mode	•		•		•	•

X-ray beam	Cone beam	Patient Position	Standing	
Tube Voltage	60 kV-110 kV	Patient Alignment	Vertical Column: electric motion(Optional) Column: electric motion Temple Support: motion	
Focal Spot	0.5mm	Control Device	Alignment: Touch panel Exposure & Image acquisition: PC	
Voxel size(CT)	0.10, 0.15, 0.20, 0.25, 0.30	Detector Type	Dimensions (WxDxH) DENTRI: 1201 mmx 1361 mmx 2455 mm DENTRI - C(Moving type): 2006 mmx 1361 mmx 2455 mm DENTRI - C(Fix type): 1999 mmx 1361 mmx 2455 mm DENTRI - S: 1941 mmx 1361 mmx 2455 mm (tolerance: ±5%)	
	CT & Panorama			CMOS or aSi
	One shot type Cephalo	Direct(a-Se, TFT)	Install	
	Scan type Cephalo	TDI CCD	System Weight (tolerance: ±10%) DENTRI: 243 kg DENTRI - C: 270 kg DENTRI - S: 260 kg	
Gray Scale	CT & Panorama	14 bits or 16 bits		
	One shot type Cephalo	14 bits		
	Scan type Cephalo	16 bits		
Scan Time	CT(Pulsed)	8 s, 16 s, 24 s, 36 s	Field of View(CT) (cmxcm) (Diam.xHeight) Max. 16x14.5(Stitch) 16x8 Free FOV	
	Panorama	14 s and less		
	One shot type Cephalo	0.5 s, 1.0 s, 1.5 s, 2.0 s		
	Scan type Cephalo	8.2 s and less	OS	Window 7 64 bit
Reconstruction Time (With MAR)	less than 40 s	Memory	16 G	

\* Specifications are subject to change without notice for improvement of product performance.